





- MERKINNÄT**
- Istutettava puu
  - Pensas- ja maanpeitekasvi-istutus
  - Hake, välineiden turva-alueella turvahake
  - Tekonurmet ja turvatekonurmet, välineiden turva-alueella turva-alustatekonurmi
  - Asfaltti
  - Kivituhka
  - Luonnonkivilaatta
  - Noppakiveys
  - Puuterassi
  - Puureunus
  - Betoninen reunakivi pihalla
  - Graniittinen reunakivi pysköintialueella
  - Aita, metallinen kolmilanka-aita
  - Juoksuasteita, metallinen kolmilanka-aita, h=630 mm
  - Valaisin, ks. valaistus- ja sähkösuunnitelmat
  - +6.0 Oleva korko
  - (+6.0) Oleva muuttuva korko
  - +6.0 Uusi likimääräinen korko
  - Huom! Korot pinnantasasuunnitelman mukaan

- LEIKKIVÄLINEET** (katkoviivat osoittavat turva-alueet, tarkistetaan välineitoimitajalta)
- Yhdistelmäkeinu
  - Keinu
  - Kiipeilytorni
  - Kiipeilyverkko
  - Liukumäki
  - Keinulauta
  - Karuselli
  - Pyörintätanko
  - Keikkateline
  - Maatranspoliini
  - Puutolat
  - Tasapainoverkko
  - Jousikeinu
  - Hiekkalaatikko

- KALUSTEET JA VARUSTEET**
- Penkki, selkänöjäläinen
  - Pöytä-penkki -ryhmä (pöytä + 2 penkkiä)
  - Lipputanko
  - Polkupyörätelineet, runkolukittava
  - Roska-astia

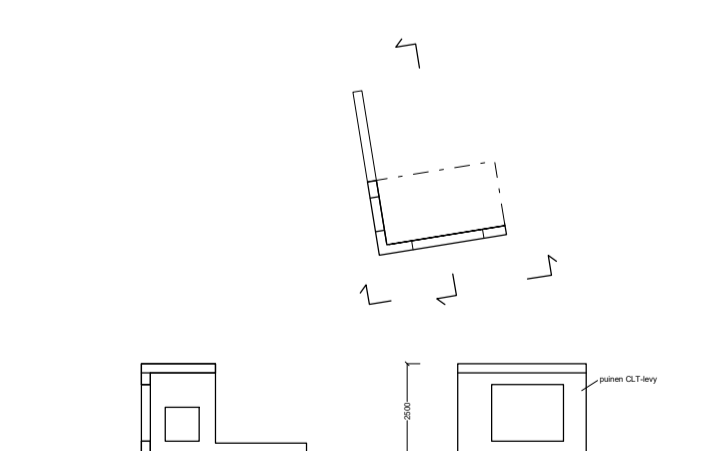

Leikkikatosien periaatekuva 1 : 200

**ALUSTAVA**

Kuva/Kuva	Korkeus/10655	Tuote/Rno	1	Varausten arkkitehtuurin mukaan
Rakennusnumero	10			
Rakennuksen nimi ja osoite	UUDISRAKENNUS	Pihapiirustus	2 / 13	Joko, no
	LPK VERKKOSAARI	Pihapiirustus	1 : 200	Mittakaava
<p>Capellan puistotie 27 00580 Helsinki</p> <p>Arkkitehdit Frondelius+Keppo+Salmenperä Oy Kalevankatu 39, 00180 Helsinki p.09 2788788 email: ark@frk.fi Designer</p>				
				18.12.2020
				<b>AR2002 002-02</b>

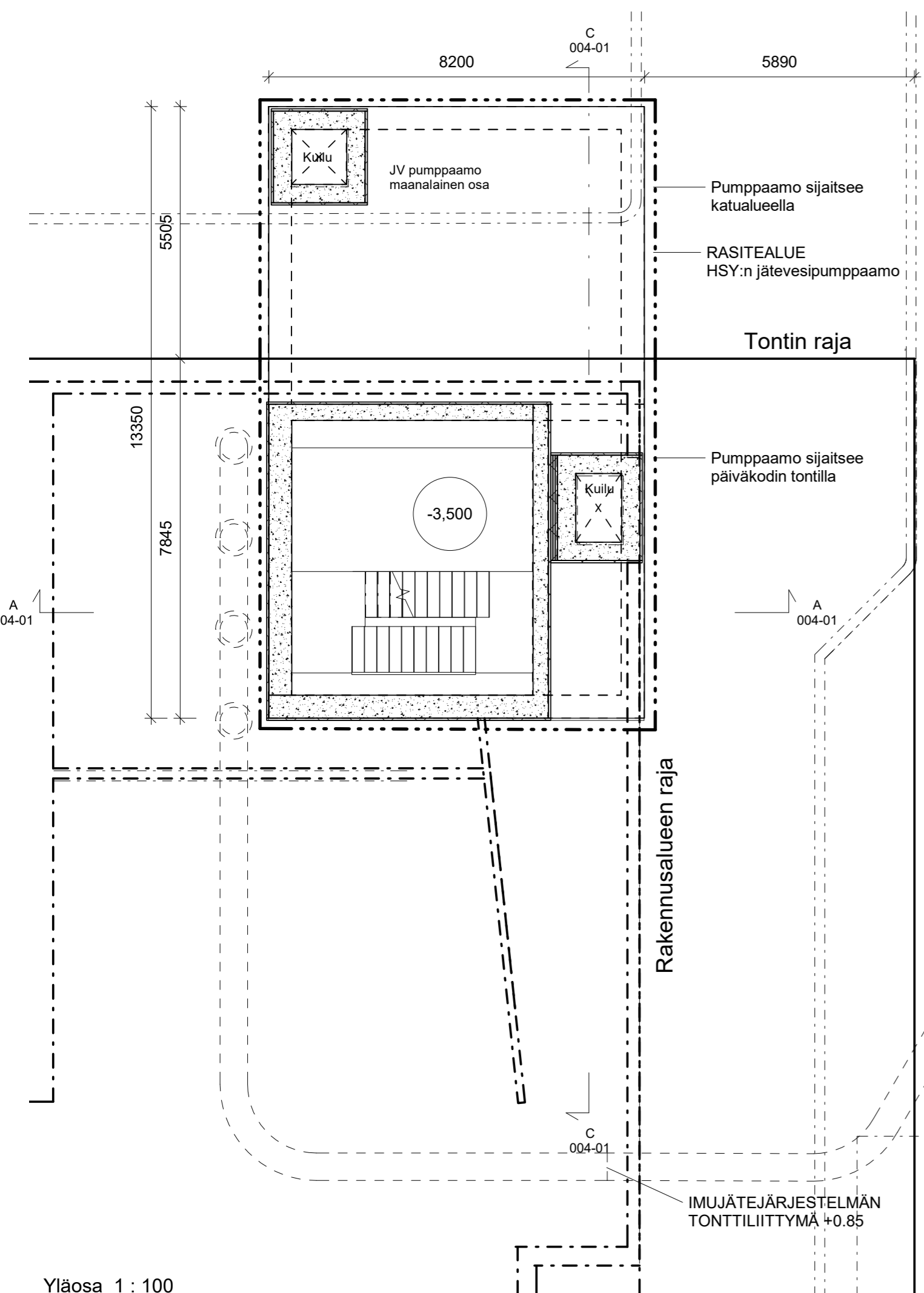

Yläosa 1 : 100

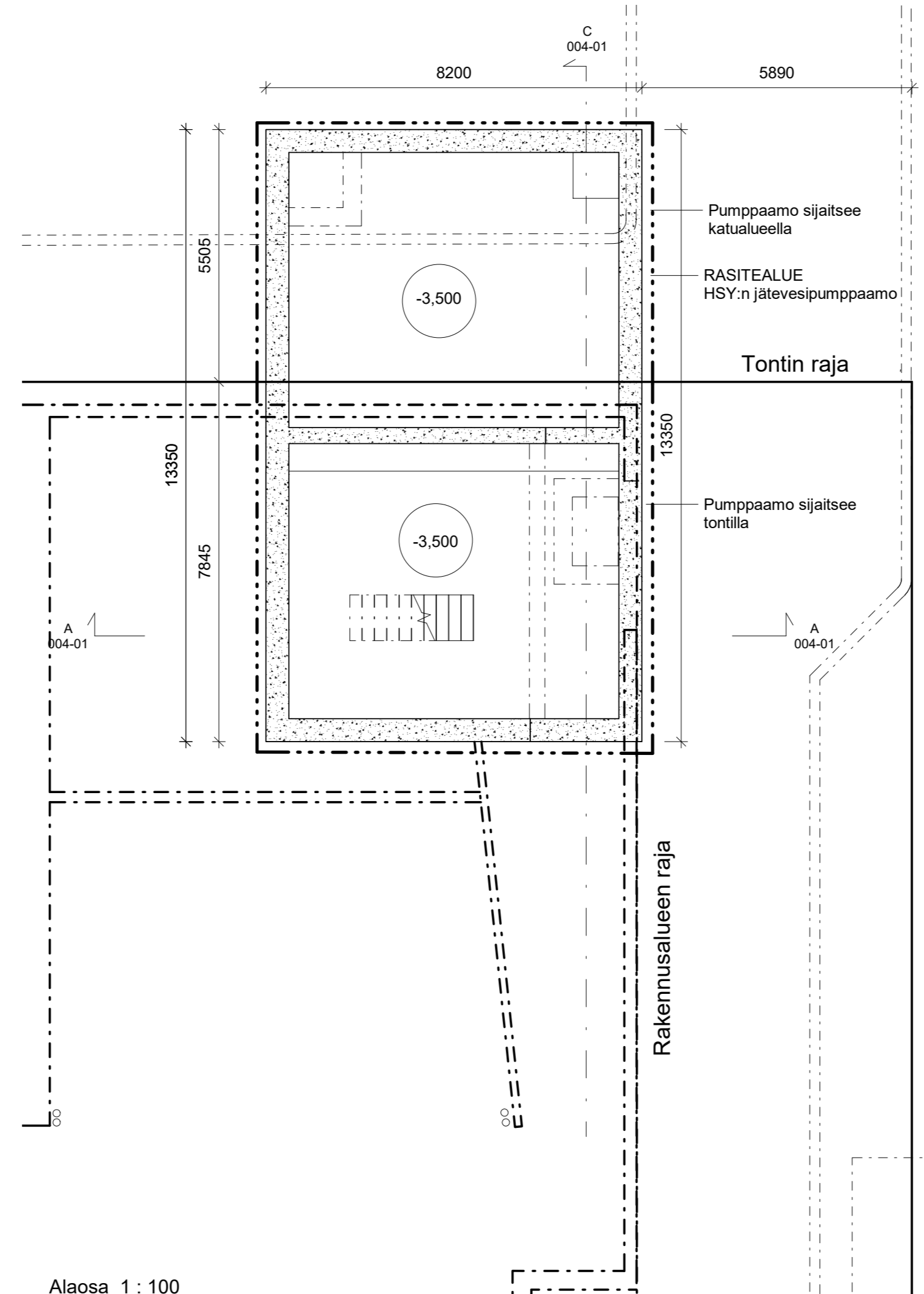

Alaosa 1 : 100

Tekninen piirros / Piirustusohjeisto:  
 ETRS-GK25  
 Kokoajajärjestelmä / Piirustusohjeisto:  
 N2000

K.osa/Kylä 10	Kortteli/Tila 10655	Tontti/Rn.o 1	Viranomaisen arkistointimerkintöjä varten
Rakennustoimenpide UUDISRAKENNUS	Piirustuslaji PÄÄPIIRUSTUS	Juoks. n:o 3 / 13	
Rakennuskohteen nimi ja osoite LPK VERKKOSAARI	Piirustuksen sisältö Pohjapiirustus Pumppaamo	Mittakaavat 1 : 100	
Capellan puistotie 27 00580 Helsinki	Suunnittelija nimi , päiväys ja allekirjoitus Arkkitehdit Frondelius+Keppo+Salmenperä Oy Kalevankatu 39, 00180 Helsinki p.09 2788788 email: afks@afks.fi Designer	Suunnitteluala, työn numero ja piirustuksen numero AR2002 003-00	18.12.2020



Rakennus varustetaan koneellisella tulo- ja poistolinjavähdöllä, lämmönvaihto- ja tuulimäntä- ja -säätölaitteilla.  
 Rakennus liitetään HSY:n kunnalliseen vesijohdonverkostoon.  
 Rakennus liitetään HSY:n kunnalliseen jätevesi- ja viemäriverkostoon.  
 Rakennus liitetään HELEN Oy:n kaukolämpöverkostoon.  
 Rakennus liitetään HELEN Oy:n kaukokylmäverkostoon.  
 Rakennuksen paloalue on P2.  
 Rakennuksen palo- ja varusteluasteikko 1.  
 Rakennus varustetaan automaattisella sammutusjärjestelmällä.  
 Rakennuksen suojausto on 2-ti- eli automaattinen sammuslaitteisto, automaattinen paloilmin ja alusammuskalusto.  
 Kantavien rakenteiden luokka on R30.  
 Palo-osastoinn vaativuustasot paloteknisen suunnitelman mukaan.  
 Tilien savunpoisto ja korvausilma on järjestetty mekaanisesti avattavien ovien ja ikkunoiden kautta.  
 Korkeiden tilojen ja valopöydän savunpoisto sähköisesti avattavista savunpoistokunnuista.  
 Lasirakenteet Ympäristöministeriön asetus rakennuksen käyttö- ja turvallisuudesta 11§ mukaan TLS.TILUS ja LS = Lasiseinä, TL = Turvalasi, KL = Kaidelasi.  
 Ikkunoiden ja ulko-ovien lämmänsäilytysluokkien luokitus vastaa Rv • Cr vähintään 41 dB.  
 Ruokailu- ja lämmänsäilytysluokkien luokitus vastaa Rv • Cr vähintään 38 dB.

Projekti	Luokka	Alue	Liikenne	Varustuksen ominaisuuksien valinta	Arvio
10	10655	1			4 / 13
UUDISRAKENNUS				PÄÄPIIRUSTUS	1 / 100
LPK VERKOKSAARI				Pohjapiirustus 1.krs	

Capellin puistotie 27  
00530 Helsinki

Arkkitehti-Frendelius+Keppo+Salmenperä Oy  
Kalevankatu 35, 00180 Helsinki  
p. 09 2786188  
www.fka.fi

18.12.2020

**AR2002 003-01**





Rakennus varustetaan koneellisella lämmön- ja poistoilmavaihdolla, lämmönlaitteistolla ja tuloilman jäähdytyksellä.

Rakennus liitetään HSY:n kunnalliseen vesijohtoverkoston.

Rakennus liitetään HSY:n kunnalliseen jätevesiviemäriverkoston.

Rakennus liitetään HELEN Oyn kaukolämpöverkoston.

Rakennus liitetään HELEN Oyn kaukokylmäverkoston.

Rakennuksen paloaluokka on P2.

Rakennuksen palovaarallisuusluokka 1.

Rakennus varustetaan automaattisella sammutusjärjestelmällä.

Rakennuksen suojaustaso on 2-3 eli automaattinen sammutuslaitteisto, automaattinen paloilmoitin ja alkuvarustuskaakelo.

Katavien rakenteiden laskuvaatimus R30.

Palo-osastoinen vaatimustasot paloteknisen suunnitelman mukaan.

Tilojen savunpoisto ja korvausilmareitti on järjestetty mekaanisesti avattavien ovien ja ikkunoiden kautta.

Korkeiden tilojen ja valopiippujen savunpoisto sähköisesti avattavista savunpoistokunnoista.

Läisrakenteet Ympäristöministeriön asetus rakennuksen käyttökäytävyydestä 11§ mukaan.

TL, S, TLUS ja LS = Laitteiden, TL = Turvasäiliö, KL = Kaakelit.

Ikunoiden ja ulko-ovien ilmaenergiatallennus vastoin Dw = Ctr vähintään 41 dB.

Ruokailun läisierien ilmaenergiatallennus vastoin Rw = Ctr vähintään 38 dB.

Kuvaus		Sivut		Tarkitus		Vastuualue	
10		10655		1		Pääpiirustus	
UUDISRAKENNUS		PÄÄPIIRUSTUS		6 / 13		Mittakaava	
LPK VERKKOASAARI		Pohjapiirustus Ullakko		1 : 100			
Capellin puistotie 27 00580 Helsinki		Suunnittelija		Suunnittelija		Suunnittelija	
Arkkitehti: Frenzelius+Keppo+Salmenperä Oy Kalliokatu 35, 00180 Helsinki p. 09 2788188 www.fka.fi		Suunnittelija		Suunnittelija		Suunnittelija	
18.12.2020		AR2002 003-03					

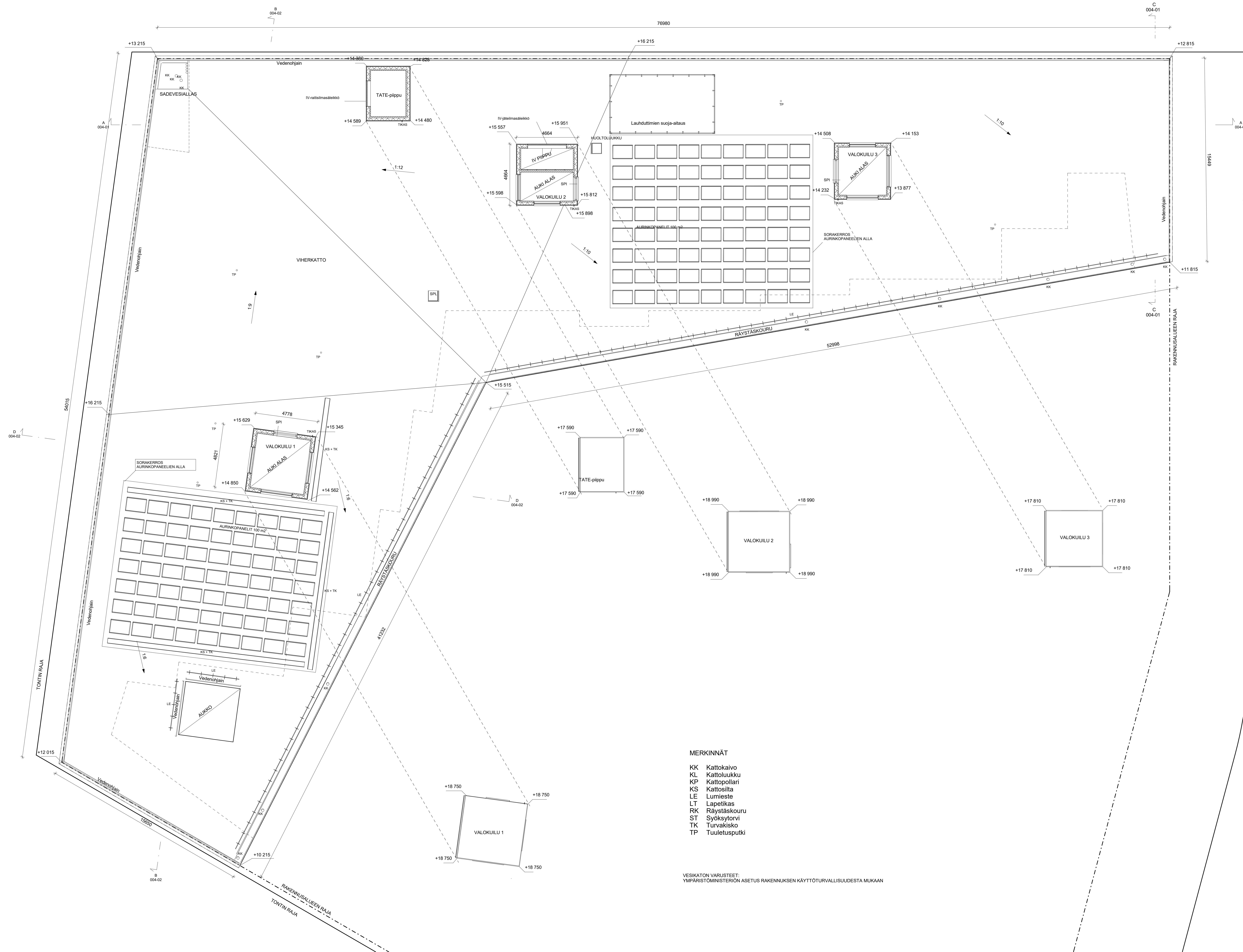

**MERKINNÄT**

- KK Kattokaivo
- KL Kattoluuku
- KP Kattopöllä
- KS Kattosilta
- LE Lumieste
- LT Lapetikas
- RK Räystäskouru
- ST Syöksytorni
- TK Turvakisko
- TP Tuuletusputki

VESIKATON VARUSTEET:  
YMPÄRISTÖMINISTERIÖN ASETUS RAKENNUKSEN KÄYTTÖTURVALLISUUDESTA MUKAAN

<p>10 UUDISRAKENNUS</p> <p>10655</p> <p>1</p>			
<p>Arkkitehti: Frenzelius+Keppo+Salmenperä Oy</p> <p>00580 Helsinki</p> <p>Kalliokatu 35, 00180 Helsinki</p> <p>p.09 2788188</p> <p>www.fka.fi</p>	<p>Projekti: PÄÄPIIRUSTUS</p> <p>7 / 13</p>	<p>Arkkitehti: Frenzelius+Keppo+Salmenperä Oy</p> <p>00580 Helsinki</p> <p>Kalliokatu 35, 00180 Helsinki</p> <p>p.09 2788188</p> <p>www.fka.fi</p>	<p>18.12.2020</p>







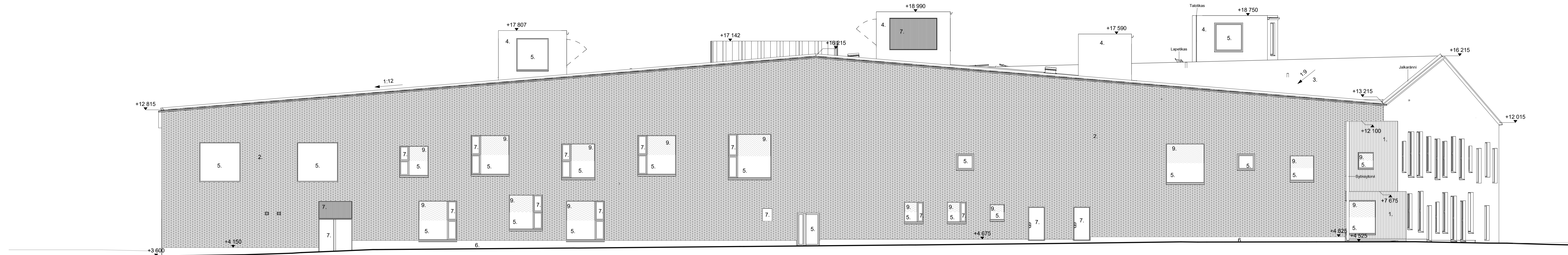

Julkisivu pohjoiseen 1 : 100

- JULKISIVUMATERIAALIT**
1. Lehtikuusi, kuultokäsittely, luonnonmukaisen vaalea
  2. Tumma poltettu tiili, tummanharmaa
  3. Viherkate
  4. Metallilevy, harmaa
  5. Kirkas lasi
  6. Betonisokkeli, harmaa
  7. Metalli, maalattu, harmaa
  8. CLT, kuultokäsittely, luonnonmukaisen vaalea
  9. Aurinkosuojarasteri lasituksessa, vaaleanharmaa

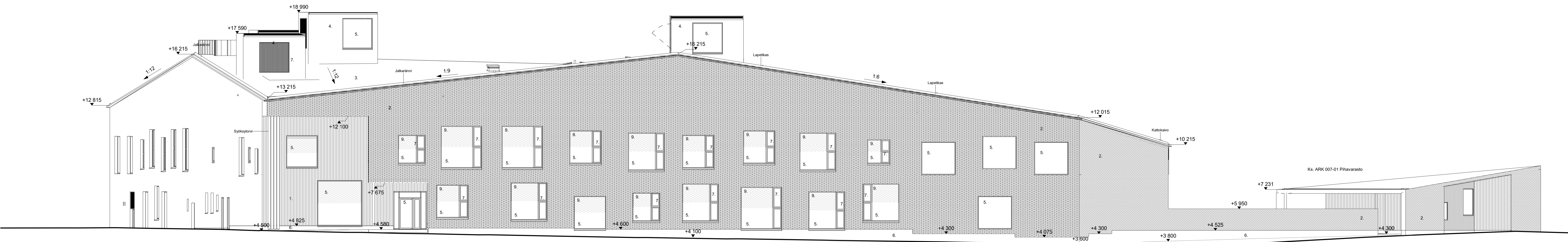

Julkisivu länteen 1 : 100

Keskustelu 10 10655		Sivu 1	Viite Viite
Rakennusvaihe UUDISRAKENNUS	Rakennusvaihe LPK VERKKOSAARI	Pinta-ala 10655	Viite 10 / 13
Capellan puistotie 27 00580 Helsinki	Arkkitehdit Arkkitehdit Frondelius+Keppo+Salmenperä Oy Kalevankatu 39, 00180 Helsinki p. 09 2788788 email: arks@arfs.fi Jari Frondelius	Suunnitelman nimi ja alkuperä ARK002005-01	Suunnitelman numero AR2002 005-01
Capellan puistotie 27 00580 Helsinki		Suunnitelman numero AR2002 005-01	Päiväys 18.12.2020

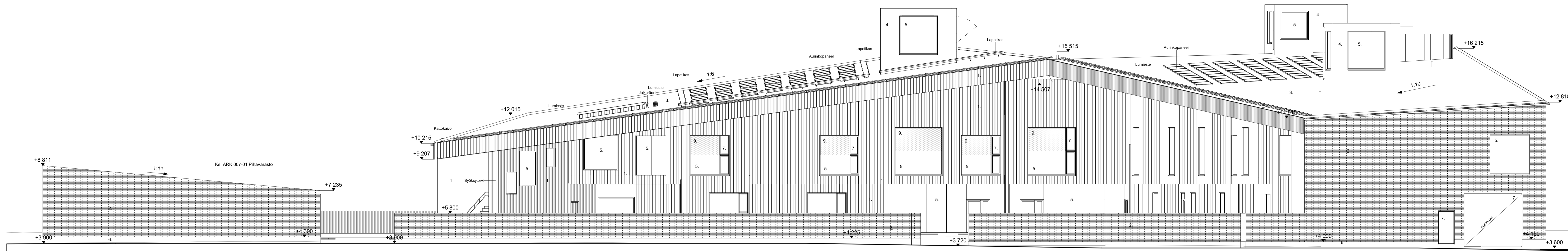

Julkisivu itään 1 : 100

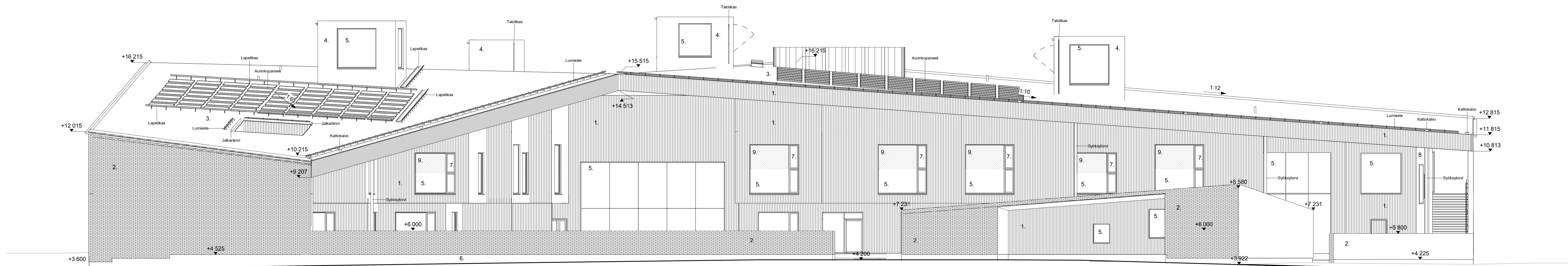

Julkisivu etelään 1 : 100

#### JULKISIVUMATERIAALIT

1. Lehtikuusi, kuultokäsittely, luonnonmukaisen vaalea
2. Tumma poltettu tiili, tummanharmaa
3. Viherkate
4. Metallilevy, harmaa
5. Kirkas lasi
6. Betonisokkeli, harmaa
7. Metallii, maalattu, harmaa
8. CLT, kuultokäsittely, luonnonmukaisen vaalea
9. Aurinkosuojarasteri lasituksessa, vaaleanharmaa

Ks. ARK 007-01 Pihavarasto

Käyttökäsi 10		Karttitilä 10655	Sarjafolio 1	Visiivonnan arkkitehtimarkkinat
Rakennusvaihe UUDISRAKENNUS		Pihavara		Julkisivu 11 / 13
Rakennusvaihe ja nimi LPK VERKOSAARI		Pihavara		Julkisivut etelään ja itään 1 : 100
Capellan puistotie 27 00580 Helsinki			Suunnittelun, työn numerin ja tilinumerin numero	
Suunnittelija, tekijä ja alustaja Arkkitiedit Frondelius+Keppo+Salmenerä Oy Kalevankatu 39, 00180 Helsinki p. 09 2788788 email: ark@ark.fi Designer			18.12.2020	
			AR2002 005-02	



Asemapiirros 1 : 2000

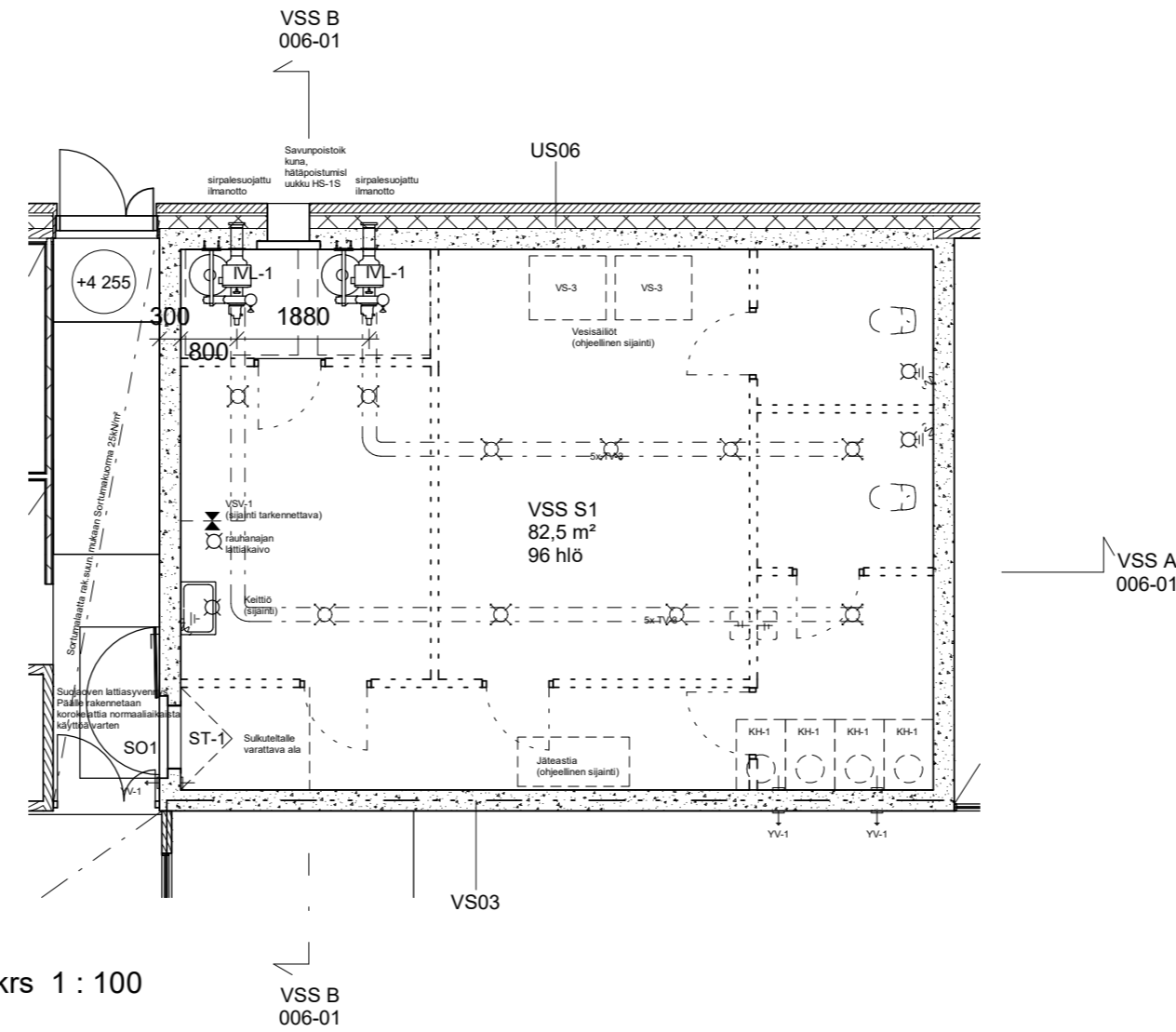

1. krs 1 : 100

VÄESTÖNSUOJALASKELMA

Suojatilarive:	Kerrosala 3735 m <sup>2</sup> x 0,02	74,7 m <sup>2</sup>
Henkilömäärä	74,7 : 0,75	100 hlö
Varsinainen suojatila		76,0 m <sup>2</sup>
IV-laitteisto	2 x 1,5 m <sup>2</sup>	3,0 m <sup>2</sup>
Sulkuteiltta	1 kpl	3,0 m <sup>2</sup>

Toteutettava väestönsuoja yhteensä 82,0 m<sup>2</sup>

Suojahuoneita 1 kpl

Normaalilajan ilmanvaihto tehdään ilmanvaihtosuunnitelman mukaan.

Normaalilajan käyttö: sosiaalitila ja siivouskeskus

- Varustus:
- vesisäiliöt VS-1, laskennallinen suojassa säilytettävän veden määrä: (varsinainen suojatila 76,0m<sup>2</sup>) x 15 l = 1140,0 l
  - jäteastiat, määrä: (vesimäärä 1140,0 l) : 3 l = 380,0 l
  - käymälät 4 kpl x 0,7 m<sup>2</sup> = 2,8 m<sup>2</sup>

- Valmiustilanteeseen siirryttäessä puretaan:
- ilmanvaihtolaitteistojen komero
  - kevyet väliseinät ja ovet
  - kalusteet ja varusteet
  - alakattolevyt

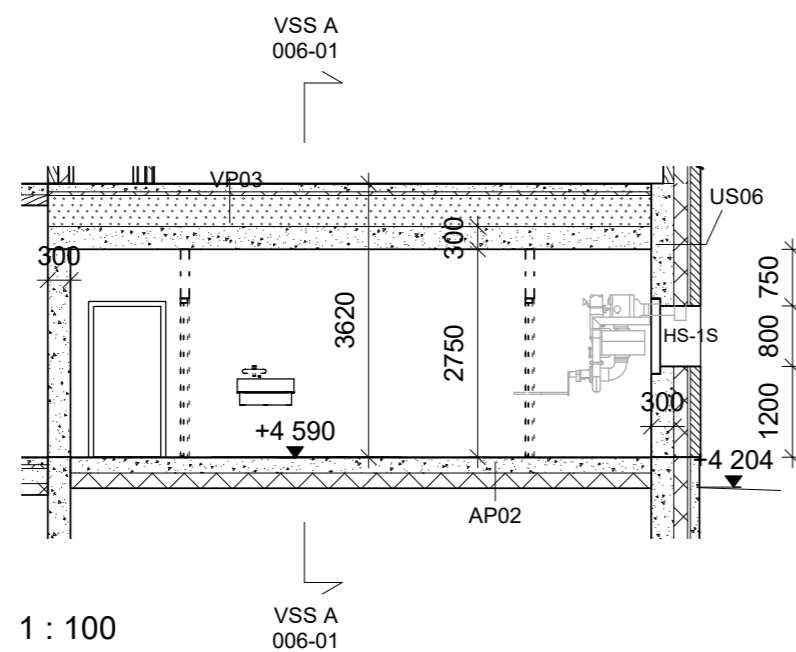

B-B 1 : 100

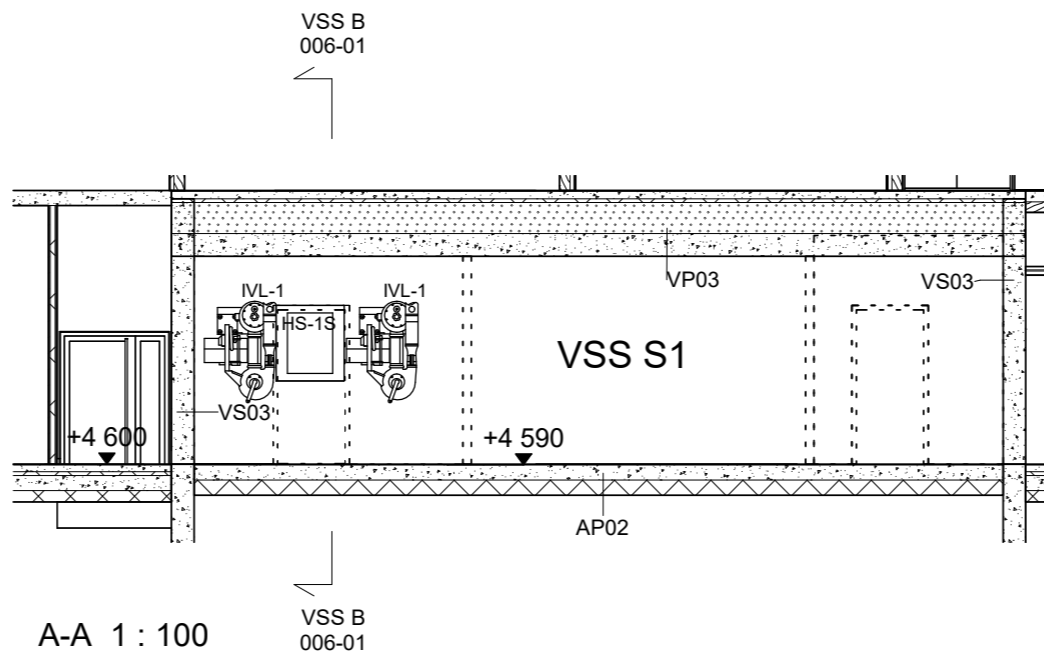

A-A 1 : 100

Tekijä: ETRS-GK25  
Kokonaissuunnitelma: N2000

K.osa/Kylä 10	Kortteli/Tila 10655	Tontti/Rn.o 1	Viranomaisen arkistointimerkintöjä varten
Rakennustoimenpide <b>UUDISRAKENNUS</b>			Piirustuslaji <b>PÄÄPIIRUSTUS</b> Juoks. n:o
Rakennuskohteen nimi ja osoite <b>LPK VERKKOSAARI</b>			Piirustuksen sisältö <b>Väestönsuojapiirustus</b> Mittakaavat
Suunnittelija nimi, päiväys ja allekirjoitus <b>Capellan puistotie 27 00580 Helsinki</b> Arkkitehdit Frondelius+Keppo+Salmenperä Oy Kalevankatu 39, 00180 Helsinki p.09 2788788 email: afks@afks.fi Designer			Suunnitteluala, työn numero ja piirustuksen numero <b>AR2002 006-01</b>

18.12.2020

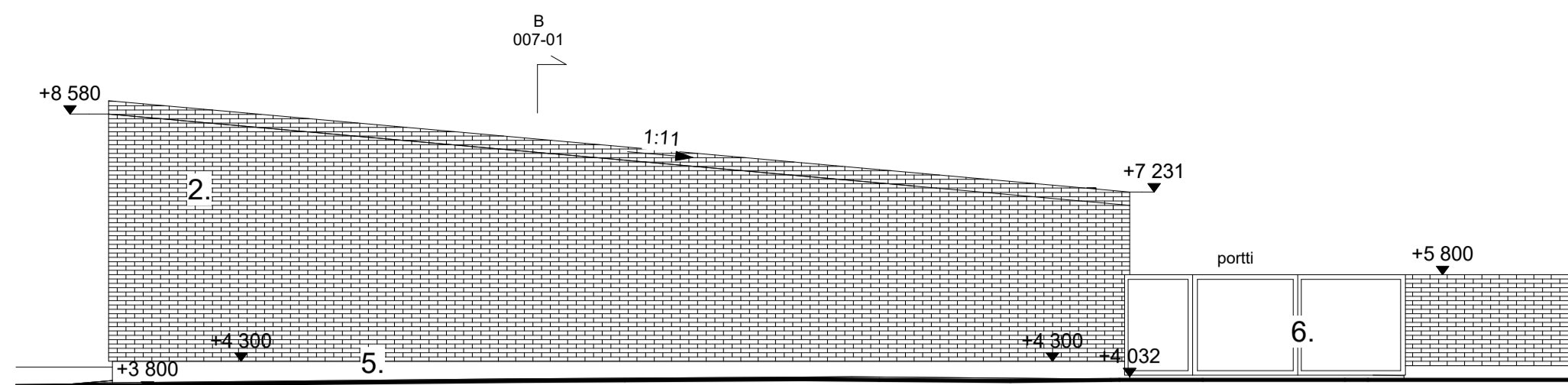

Julkisivu itään 1 : 100

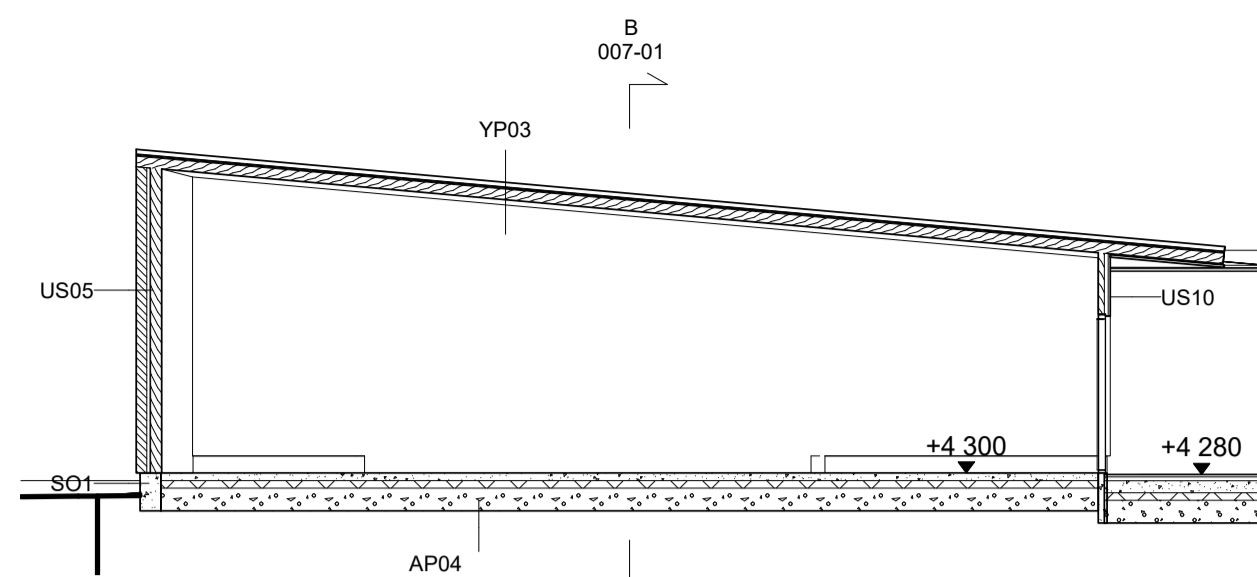

Leikkaus a-a, piharakennus 1 : 100

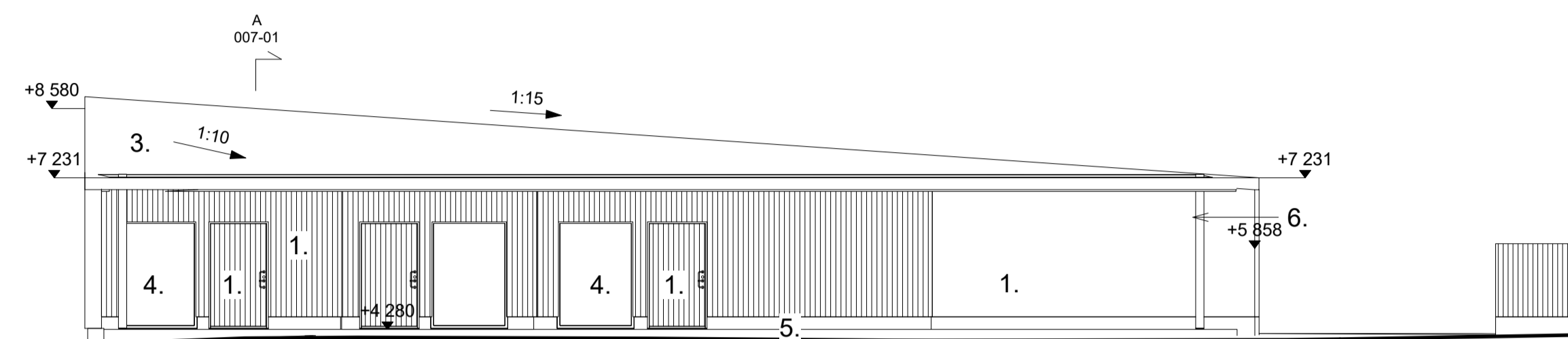

Julkisivu pohjoiseen 1 : 100

1. Lehtikuusi, kuultokäsittely, luonnonmukaisen vaalea
2. Tumma poltettu tiili, tummanharmaa
3. Viherkate
4. Kirkas lasi
5. Betonisokkeli, harmaa
6. Metallia, maalattu, harmaa
7. CLT, kuultokäsittely, luonnonmukaisen vaalea

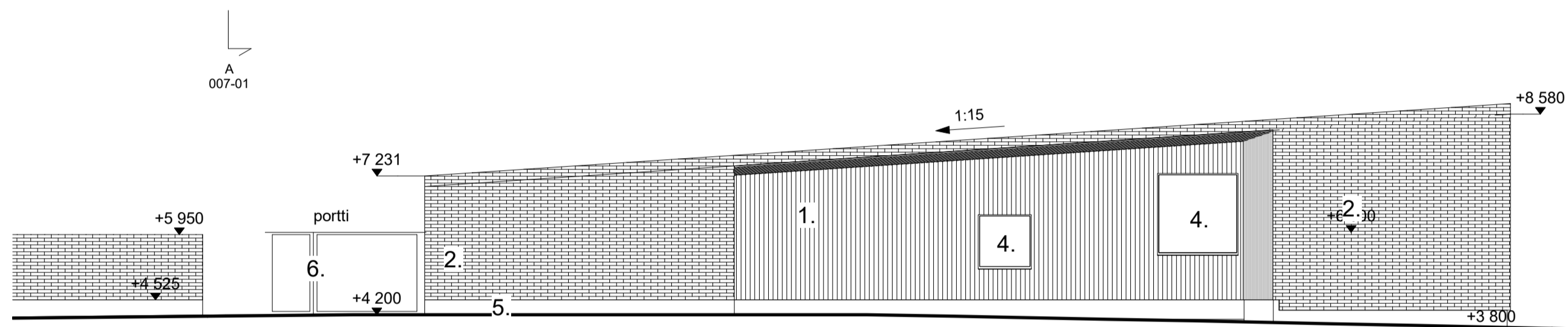

Julkisivu etelään 1 : 100

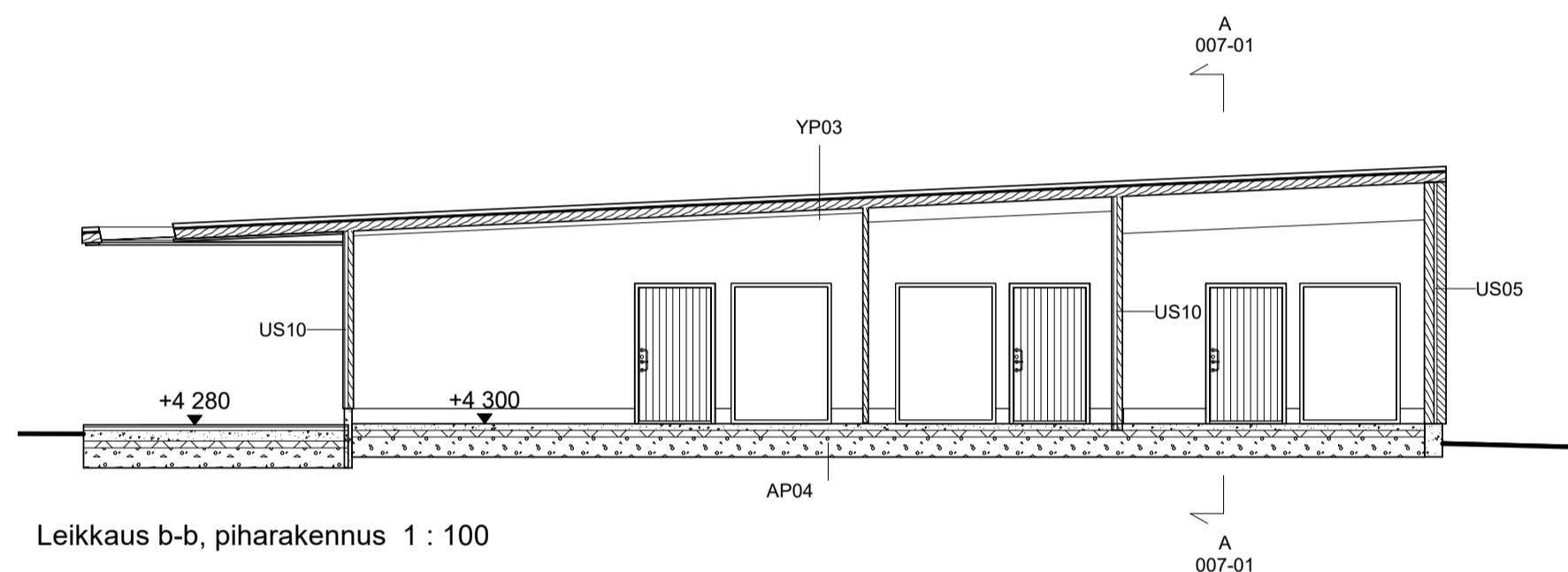

Leikkaus b-b, piharakennus 1 : 100

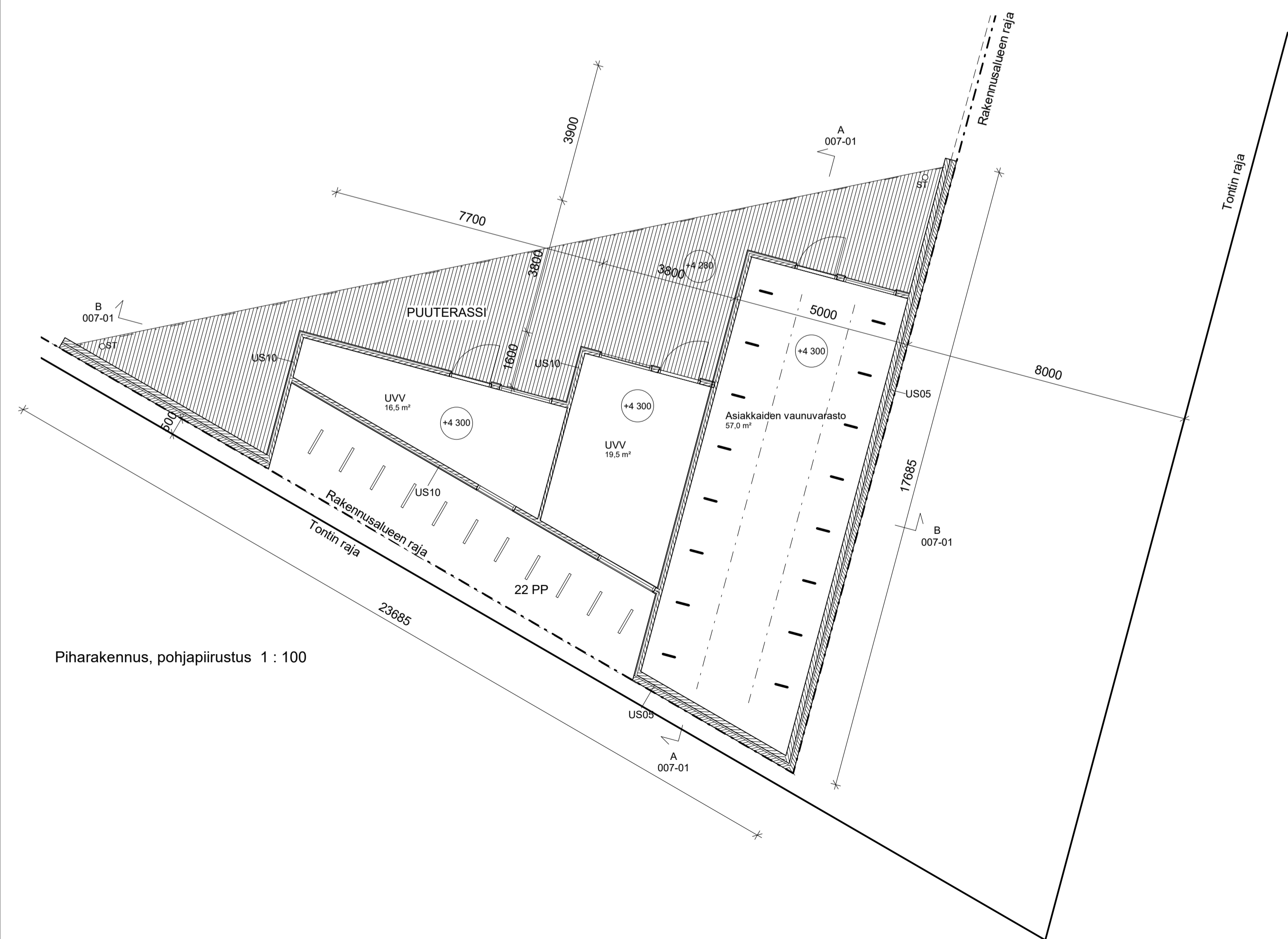

Piharakennus, pohjapiirustus 1 : 100

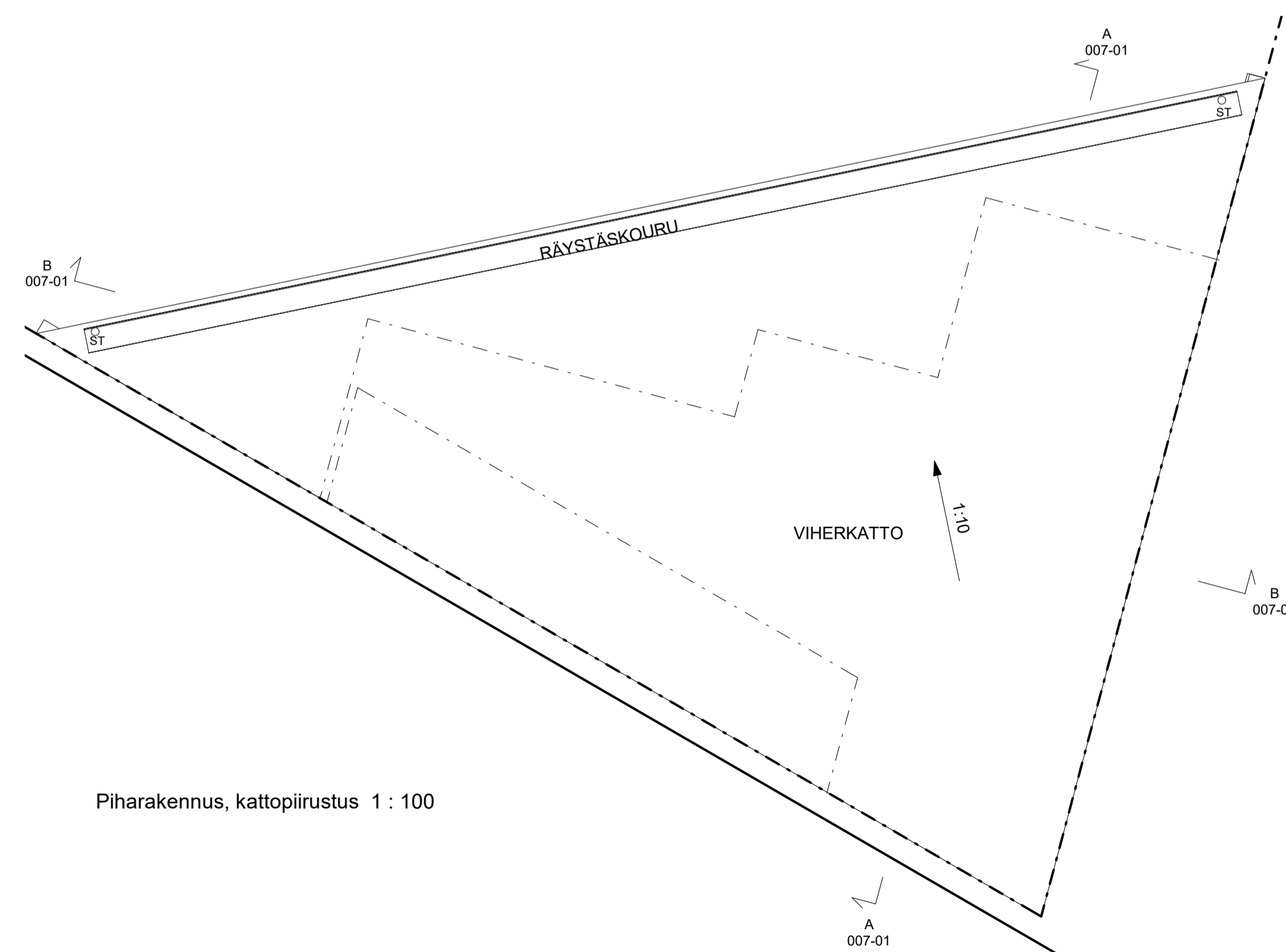

Piharakennus, kattopiirustus 1 : 100

<small>ETRS-GESST</small> <small>KOPIO</small>			
K.osa/Kytkä	Kortti/Tila	Tontti/Rno	Viranomaisen arkkitehtimerkintäjä varten
10	10655	1	
Rakennuslupapäätös	UUDISRAKENNUS	Piirustus	PÄÄPIIRUSTUS
Rakennuskohteen nimi ja osoite	LPK VERKKOSAARI	Piirustuksen sisältö	Pihavarasto
Capellan puistotie 27	00580 Helsinki	Juoks. n:o	13 / 13
Suunnittelija nimi, päänäy ja allekirjoitus	Arkkitehdit Frondelius+Keppo+Salmenperä Oy	Mittakaavat	1 : 100
Käskentäjä nimi, päänäy ja allekirjoitus	Käskentäjä 39, 00180 Helsinki	Suunnitteluvaihe, työn numero ja piirustuksen numero	
p.09 2788788	email: afks@afks.fi	Designer	18.12.2020
			<b>AR2002007-01</b>